

poz. Ściąg typ B

Szt. 1
dodatek na spoiny 1,8%

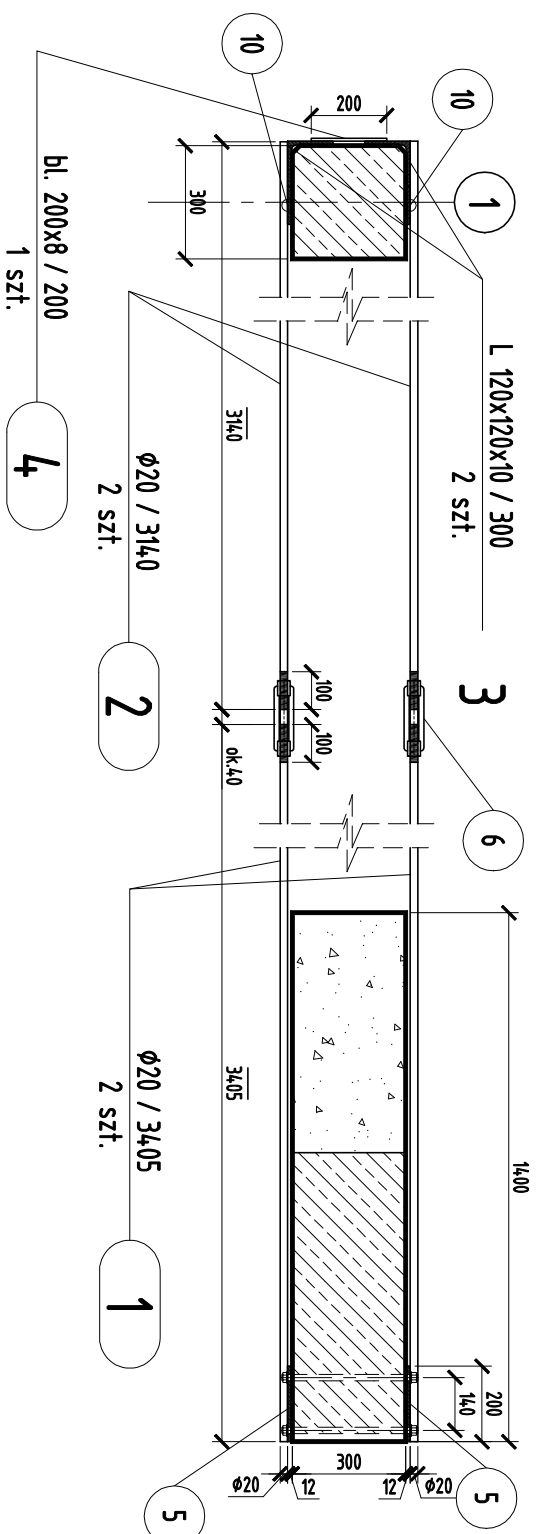
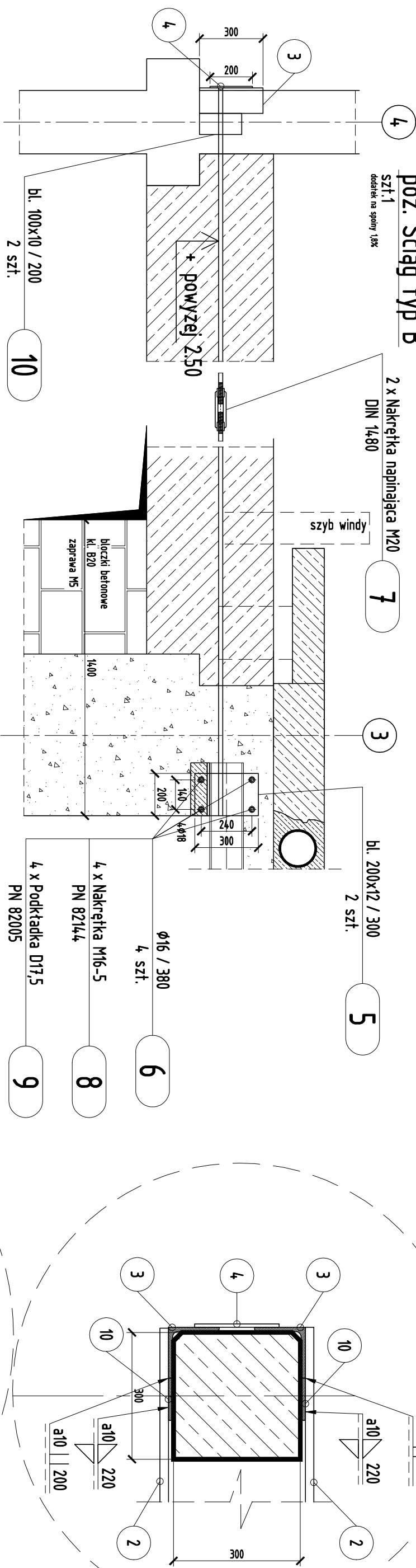

ZESTAWIENIE STALI - KSZTAŁTOWNIKI

Poz.	Profil	Długość [mm]	Ilość [szt.]	jedn.	Masa [kg]	razem	Materiał	Uwagi
Ściąg typ B								
1	φ20	3405	2	2,47	8,4	16,8	S235JRG2	
2	φ20	3140	2	2,47	7,8	15,6	S235JRG2	
3	L 120x120x10	300	2	18,2	5,5	11	S235JRG2	
4	bl. 200x8	200	1	12,56	2,5	2,5	S235JRG2	
5	bl. 200x12	300	2	18,8	5,6	11,2	S235JRG2	
6	φ16	380	4	1,58	2,4	2,4	S235JRG2	
10	bl. 100x10	200	2	7,85	1,6	3,2	S235JRG2	
Razem masa 1 elementu						62,7		
Dodatek na spoiny 1,8%						1,1		
RAZEM MASA 1 ELEMENTU(ÓW)						63,8		
RAZEM NA RYSUNKU						63,8		

ZESTAWIENIE ŚRUB

Poz.	Nazwa	Ilość [szt.]	Masa [kg]	razem	Uwagi
Ściąg typ B					
7	Nakrętka napinająca M20	2	0,918	1,836	DIN 1480
8	Nakrętka M16-5	4	0,0337	0,1348	PN 82144
9	Podkładka D17,5	4	0,011	0,044	PN 82005
Razem masa 1 elementu					2,0148
RAZEM MASA 1 ELEMENTU(ÓW)					2,0148
RAZEM NA RYSUNKU					2,0148

Stal kształtowa S235JRG2
Elektroda ER 1.46

UWAGA:

Wymiary dopasować na budowie.

Zmiana 24.01.2013: Brak L160, zastąpiono L120x10 + bl. 200x200x10

Ściąg stalowy typ B: między osiami 1-3, wzdłuż osi B

skala PW

data 1.20/10 nr rys. Kw-B-33